

schallgedämmt
silenced

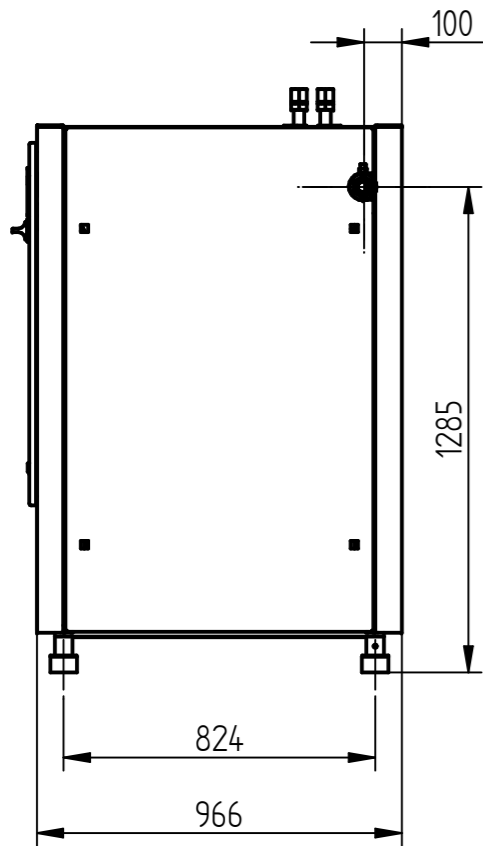

schallgedämmt
silenced

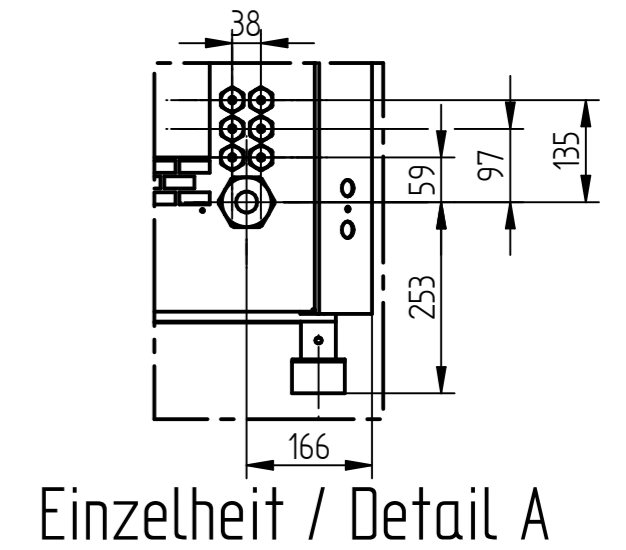
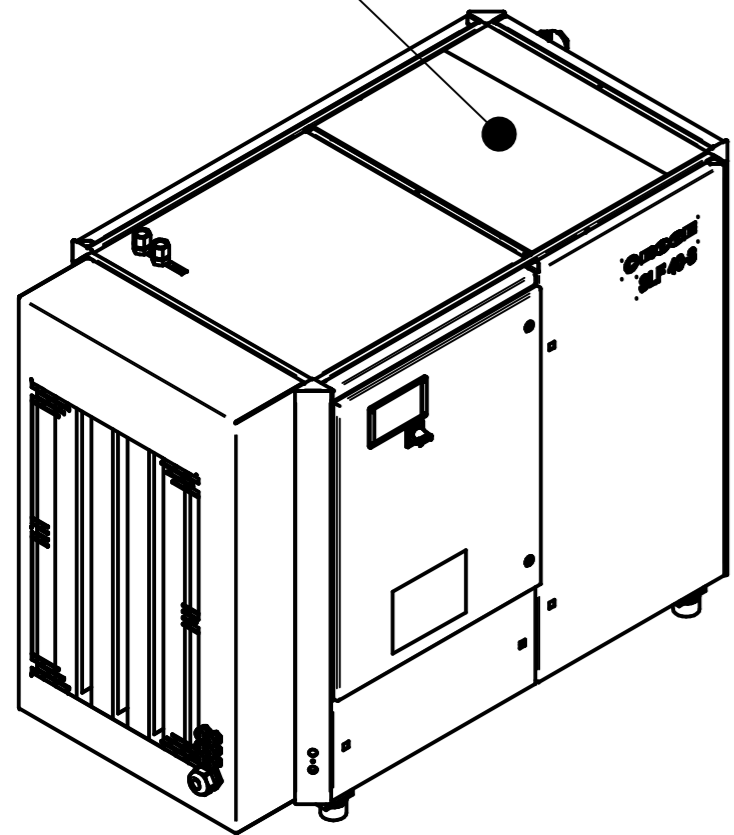

Einzelheit / Detail A

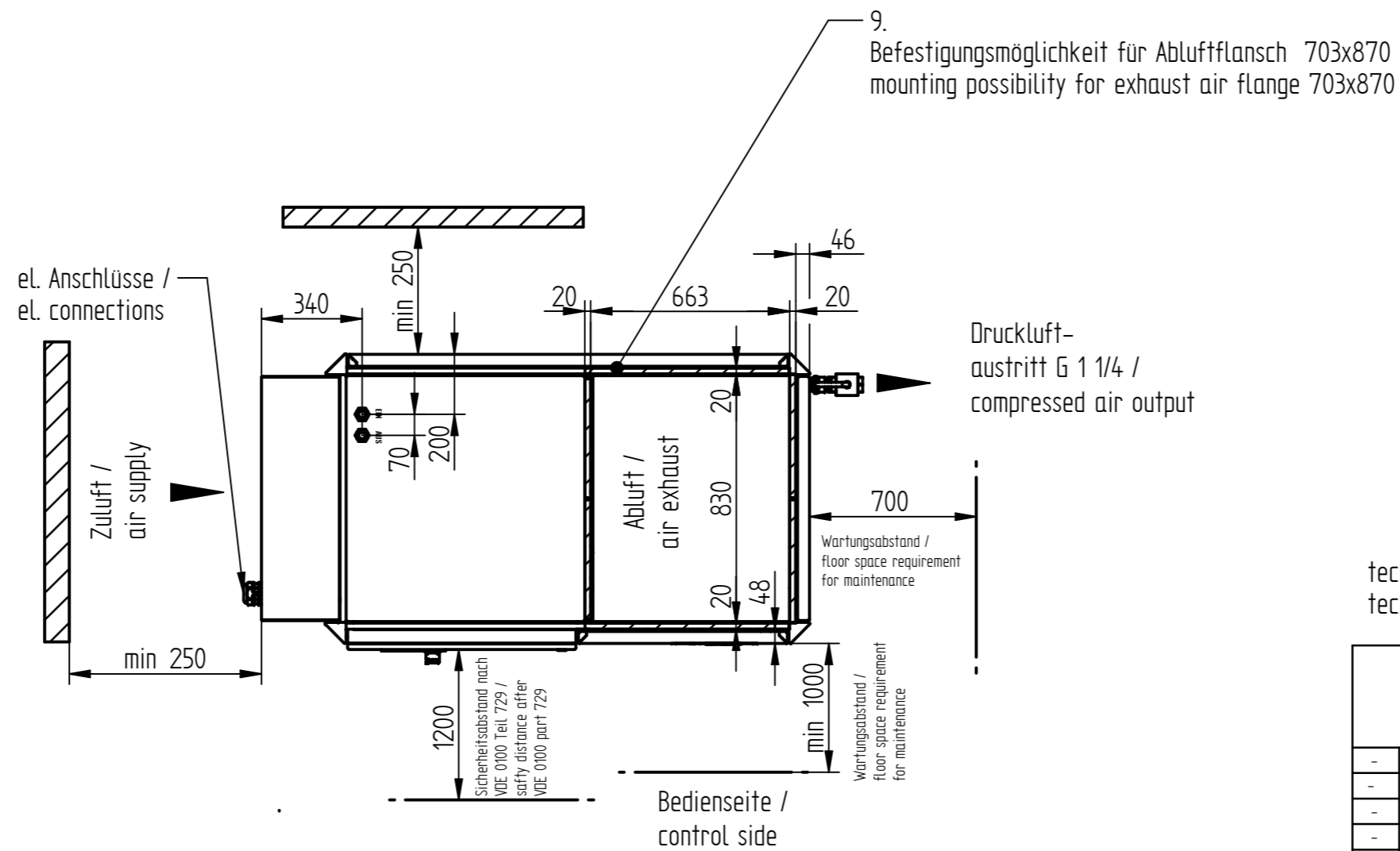
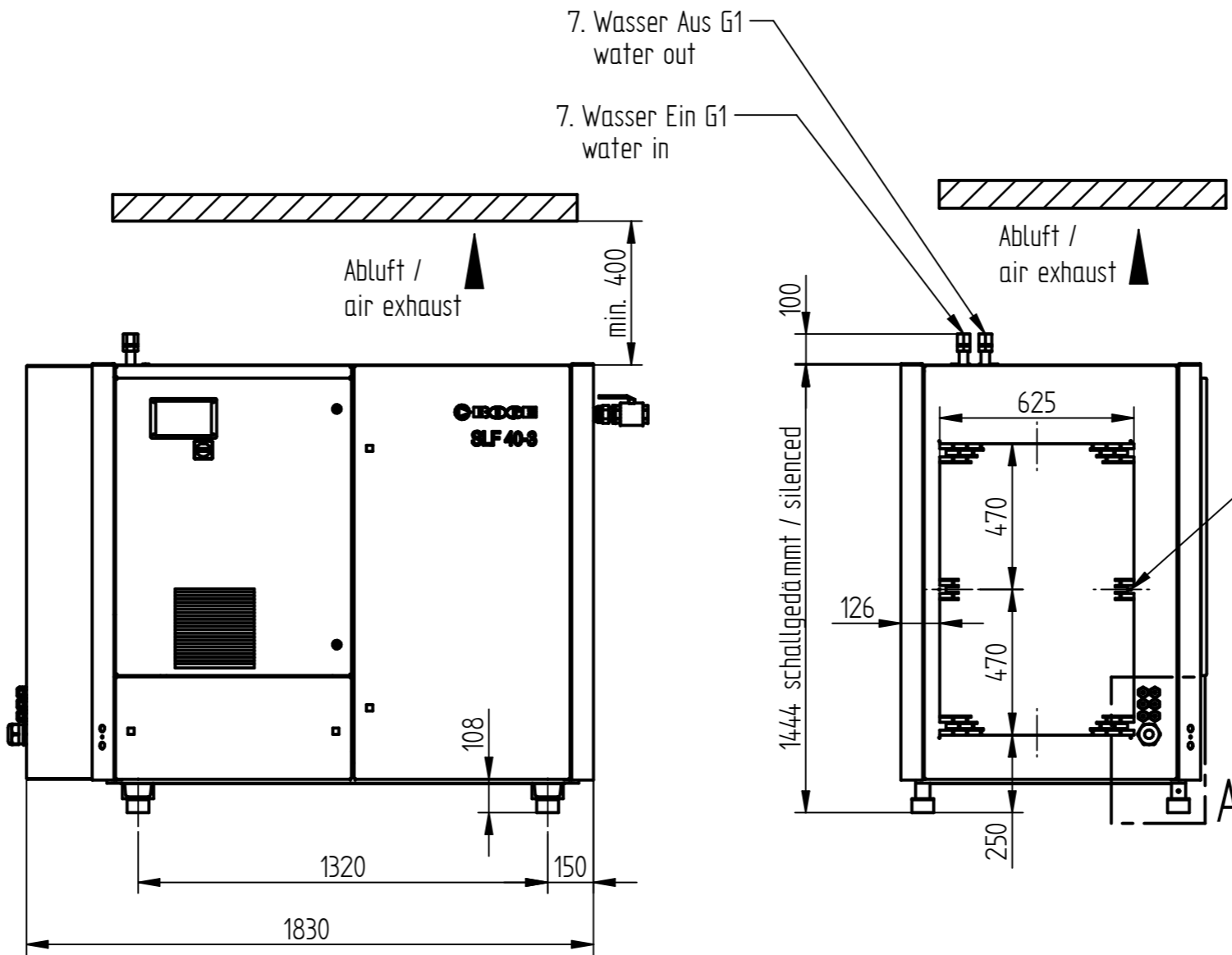

Befestigungsmöglichkeit für Zuluftflansch oder Zuluftfilterung (Option) / mounting option for an air supply flange or an air supply filter (option)

1. Gewicht schallgedämmt/superschallgedämmt
weight silenced / supersilenced
 2. Die statischen Belastungen liegen unter den lt. VOB zulässigen Werten.
The static loads below the permissible values according to VOB.
 3. Kühlluftbedarf
cooling air requirement
 4. erforderliche Ventilatorleistung zur Betriebsraumbelüftung
fan capacity required for compressor room ventilation
 5. erforderliche Zuluftöffnung (bei evtl. Einbau von Jalousien u.ä. ca. 20% grösser)
supply air opening required (if blind or similar equipment mounted, openings must be approx. 20% larger)
- nach VDMA-Einheitsblatt
acc. to VDMA-standard sheet 4363
7. Wasseranschluß nur bei Ausführung "Duotherm integriert"
water connection only for version "Duotherm integrated"
 9. in den Leistungsklassen SLF30-3 und SLF40-3 muss bei kanalisierter Abluft der Einsatz eines Stützlufters geprüft werden
in the performance class SLF30-3 and SLF40-3: by using a canal for the exhaust air, the use of an additional ventilation must be checked

technische Änderungen vorbehalten
technical changes without notice

technische Daten / technical data						
		1.	2.	3.	4.	5.
Hinweis/ notice	Maschine / type	kg	W/cm2	m3/h	m3/h	m2
9.	SLF 30	775	49	4500	9000	1,1
9.	SLF 40	845	54	5500	11000	1,4

Maßstab scale		1:20		Werkstoff: material:	
Identifikationsnummer identification number					
Benennung/Bezeichnung designation		SLF 30 bis 40-3 A luftgekühlt/aircooled schallgedämmt, silenced			
Zeichnungsnummer drawing number or / as DOK-ID		M3200.0958 DE-EN		Blatt/Sheet 1 1 of sheets	
Zus. respons. modification	Datum / date	Name name	DOK-ID	Ersatz: replacement for	Ersatz: replacement by
			2166993/SOM/000/00		

Weitergabe sowie Vervielfältigung dieser Dokumente, Verwertung und Mitteilung seines Inhalts sind verboten, soweit nicht ausdrücklich gestattet. Zuwiderhandlungen verpflichten zu Schadensersatz. Alle Rechte für den Fall der Patent-, Gebrauchsmuster- oder Geschmacksmusterertragung vorbehalten.
The reproduction, distribution and utilization of this documents as well as the communication of its contents to others without expressed authorization is prohibited. Offenders will be held liable for the payment of damages. All rights reserved in the event of the grant of patent, utility model or ornamental design registration.